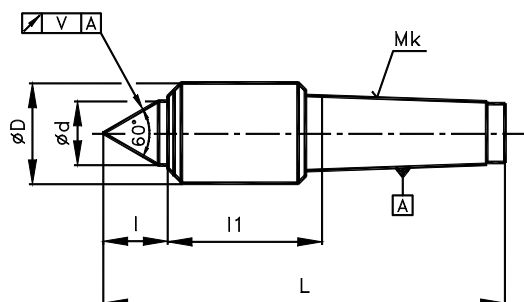

**OTOČNÉ UPÍNACÍ HROTY S MALÝM PRŮMĚREM HLAVY**  
 s vrcholovým úhlem 60°

**24 3315**

Hroty jsou určeny k upínání obrobků na soustruzích, případně i pro práce na bruskách. Konstrukce se vyznačuje malým průměrem hlavy hrotu  $\varnothing D$  oproti základní řadě otočných hrotů dle ČSN 24 3324, což umožňuje snadný přístup nástroje k obrobku. Otočné hroty jsou opatřeny stopkou s kuželem MORSE podle ČSN 22 0420 (DIN 228, ISO 296) bez upínacího závitu. Speciální utěsnění hřídele zabraňuje vnikání řezných kapalin do ložiskového prostoru hrotu, zanášení nečistot při obrábění a tím prodloužení životnosti hrotu.

Otočné hroty jsou dodávány namazané lithiovým mazacím tukem LV 2-3. Rozebírání otočných hrotů není doporučeno.

Mk	$\varnothing D$	$\varnothing d$	L	l	l1	U	Q	V
2	35	15	126	18	44	6 000	180	0.007
3	36	16	144	18	45	5 000	400	
4	42	20	177	24	50.5	5 000	700	
5	60	30	198	35	68.5	4 000	1 000	

Rozměry v mm.

Legenda:

Mk ... kužel MORSE

U ... max. otáčky [1/min]

Q ... max. hmotnost obrobku [kg]